

Thermo 90 ST

Réchauffeur de liquide de refroidissement

Caractéristiques

	Thermo 90 ST
Capacités calorifiques	1,8 – 7,6 kW <i>Surchauffage</i> : 9,1 kW 6,100 – 26,000 Btu/h <i>Surchauffage</i> : 31,000 Btu/h
Types de combustibles	Diesel #1, #2, Arctic, Biodiesel B5 & B20
Consommation de combustible	0,19 – 0,90 l/h <i>Surchauffage</i> : 1,10 l/h 0,06 – 0,24 gal/h <i>Surchauffage</i> : 0,28 gal/h
Tension nominale	12 Volt / 24 Volt
Consommation d'énergie a 12 Volts	37 – 83 W (3,0 – 6,9 Amps)
Débit d'eau	1,650 l/h à 0,15 bar (7,3 gal/min à 2,2 lb/po ²)
Dimensions LxLxH	400 x 190 x 356 mm (15,75 x 7,5 x 14 po)
Poids	16 kg (35 lbs) avec boîtier

Trousse de composants normalisée

Thermo 90 ST Compact 12V diesel trousse	<i>NIP</i> : 5001224A
Thermo 90 ST Compact 24V diesel trousse	<i>NIP</i> : 5001233A
Thermo 90 ST Sous boîtier 12V diesel trousse	<i>NIP</i> : 5001226A
Thermo 90 ST Sous boîtier 24V diesel trousse	<i>NIP</i> : 5001232A

- Régulateur de contrôle intégré
- Pompe de dosage du combustible avec montures
- Canalisation du combustible avec colliers et coupleurs
- Filtre de combustible
- Plongeur pour combustible
- Faisceau de câbles de puissance de la pompe à combustible
- Faisceau de câbles de puissance avec interrupteur arrêt/marche et porte-fusible
- Silencieux d'échappement avec quincaillerie de montage
- Boîtier de préchauffeur résistant aux intempéries
- Pompe du liquide de refroidissement à entraînement magnétique
- Diagnostic à code clignotant et interface de diagnostic pour ordinateur personnel
- Manuel d'installation et d'exploitation
- Garantie limitée de 2 ans/2000 heures

Schéma du Système

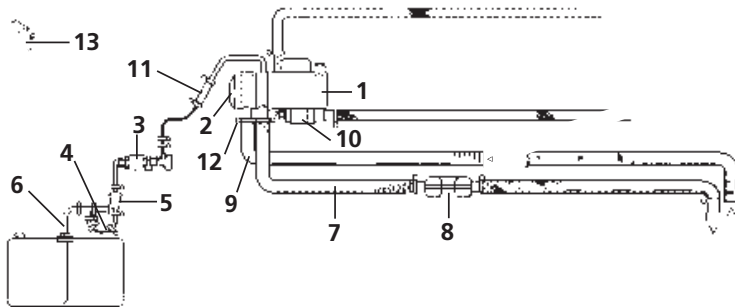

- | | |
|--------------------------------------|---|
| 1. Préchauffeur Webasto Thermo 90 ST | 8. Silencieux |
| 2. Régulateur électronique | 9. Canalisation d'admission d'air |
| 3. Pompe de dosage du combustible | 10. Pompe circulatrice de l'eau |
| 4. Canalisation du combustible | 11. Raccord de la canalisation du combustible |
| 5. Filtre de combustible | 12. Collier |
| 6. Plongeur pour combustible | 13. Interrupteur arrêt/marche |
| 7. Échappement | |

Accessoires optionnels pour ensemble compact et sous boîtier

Minuterie numérique de 7 jours, modèle 1531 *NIP*: 905797

Accessoires optionnels pour ensemble sous boîtier

Ensemble de pattes de fixation – cadre en croix *NIP*: 905797

Ensemble de pattes de fixation – cadre perpendiculaire *NIP*: 905822